

IKRA



IPHT2660

Benzin Motorlu it Kesme Makinesi



73711892

TÜRKİYE DİSTRİBÜTÖRÜ

ZİMAŞ ZİRAAT MAKİNALARI SANAYİ VE TİCARET A.Ş.



zimas
Ziraat Makinaları Sanayi ve Ticaret A.Ş.

1202/1 Sokak No: 101/G 35170 Yenişehir - İZMİR / TÜRKİYE
Tel: +90 232 458 05 86 Faks: +90 232 457 26 97
info@zimasziraat.com • www.zimasziraat.com.tr



1



2



3



4



5



6



7



I



I

2



II

4

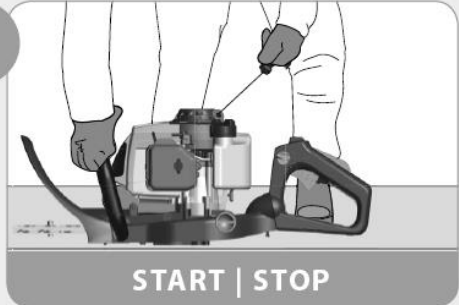

III

8

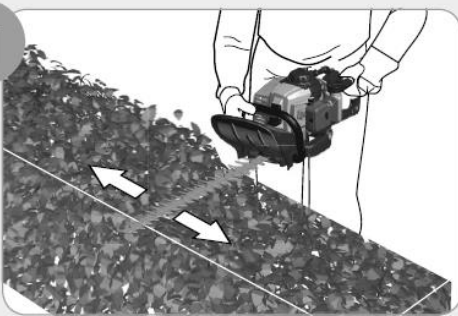

IV

9

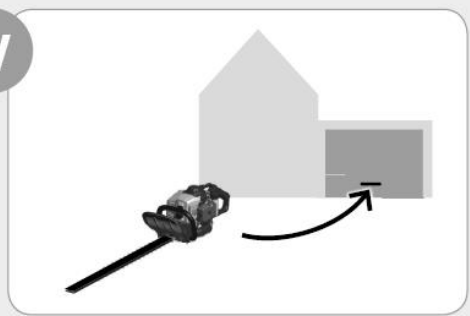

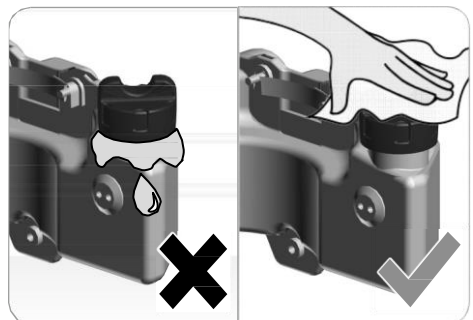
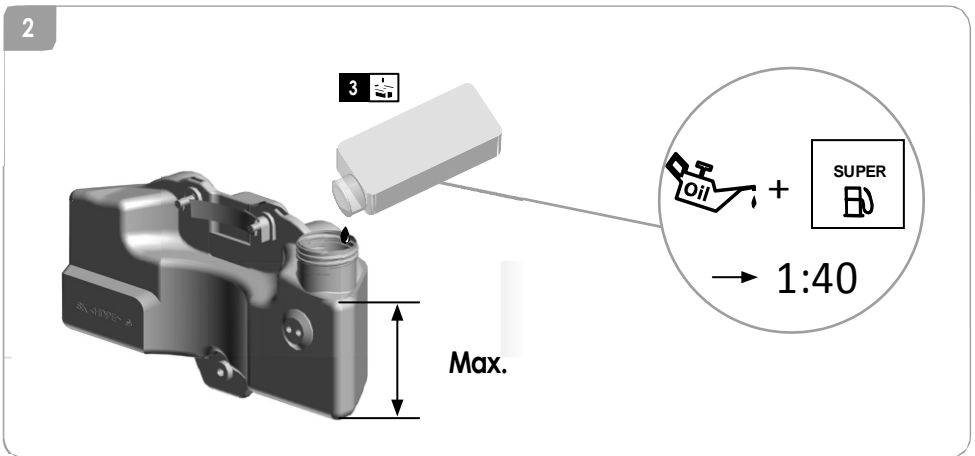
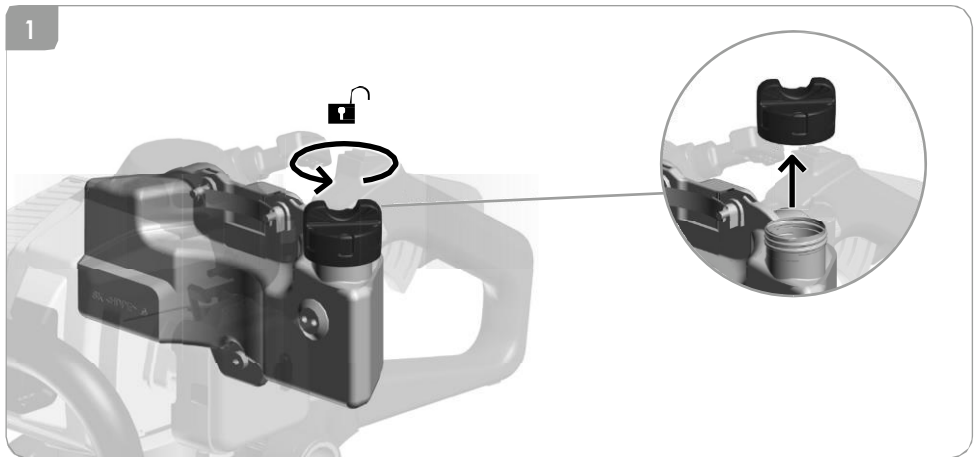

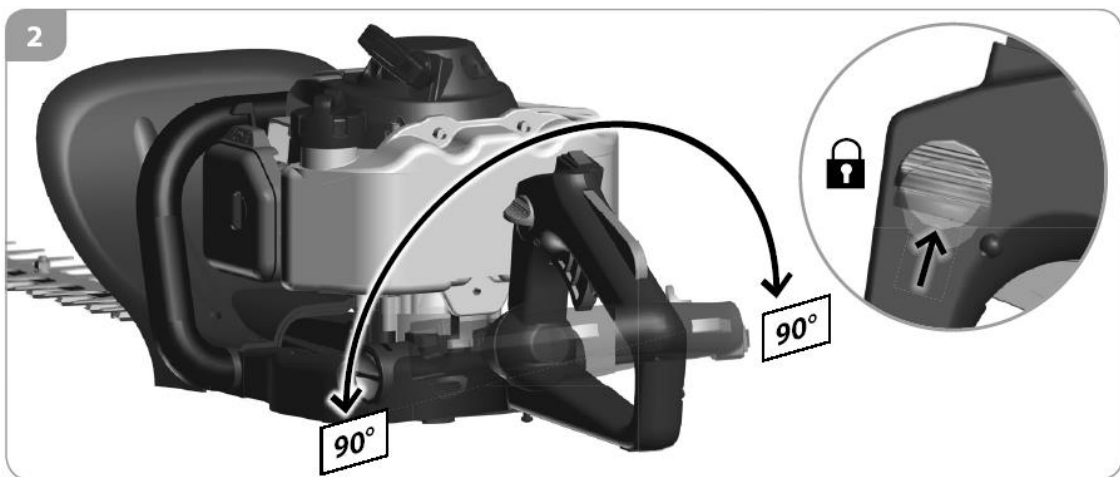
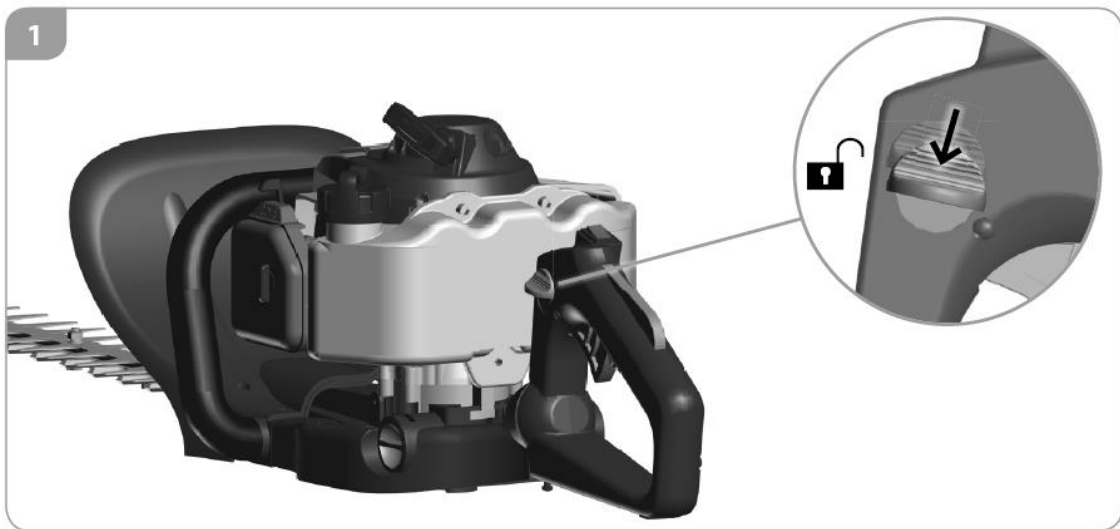



START

1

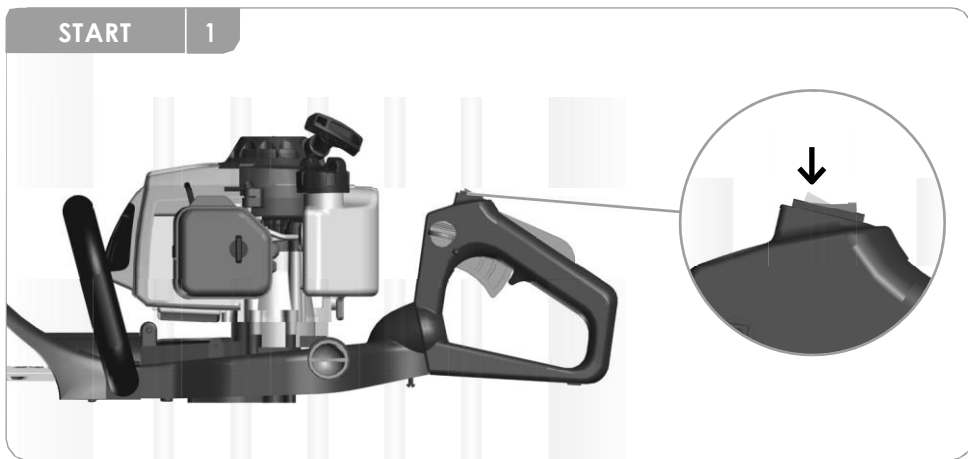



SOĞUK
ÇALIŞTIRMA

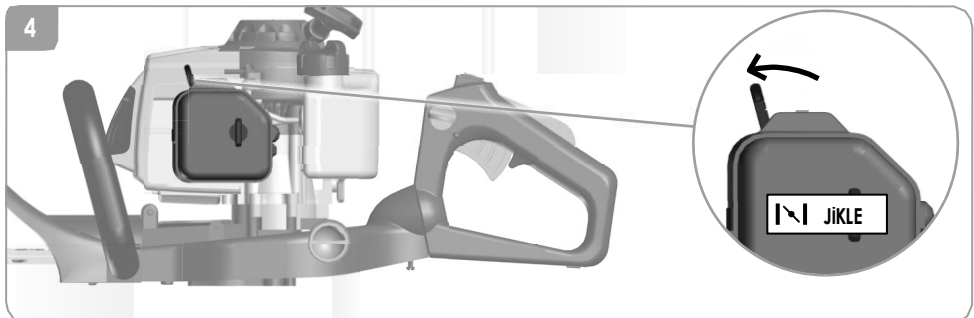
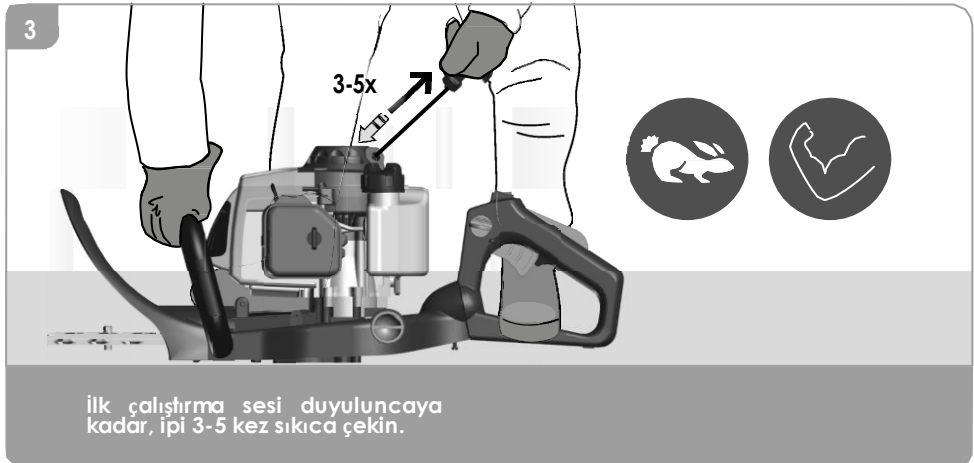
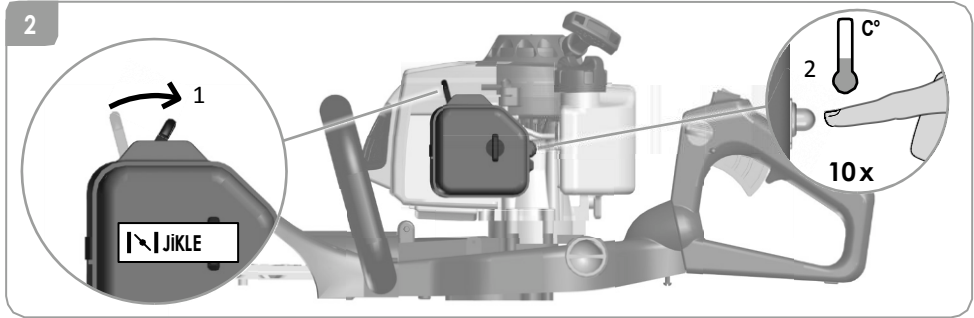

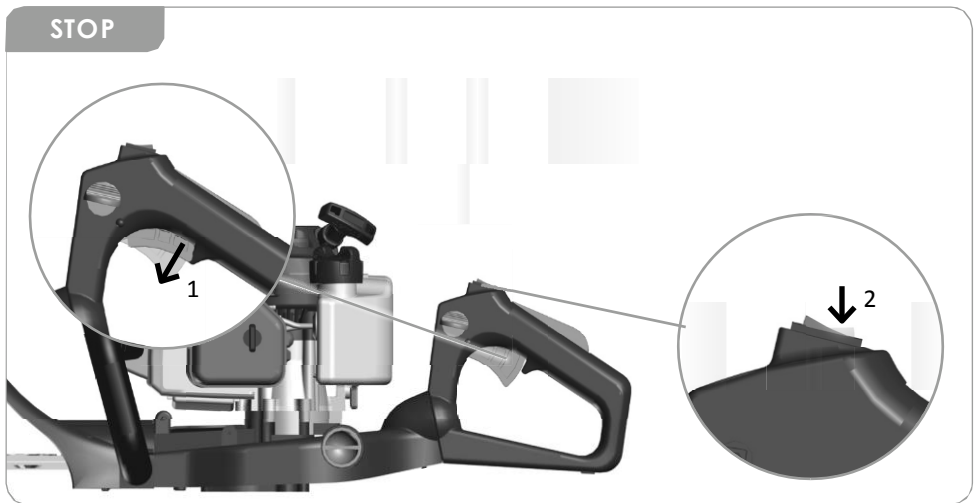
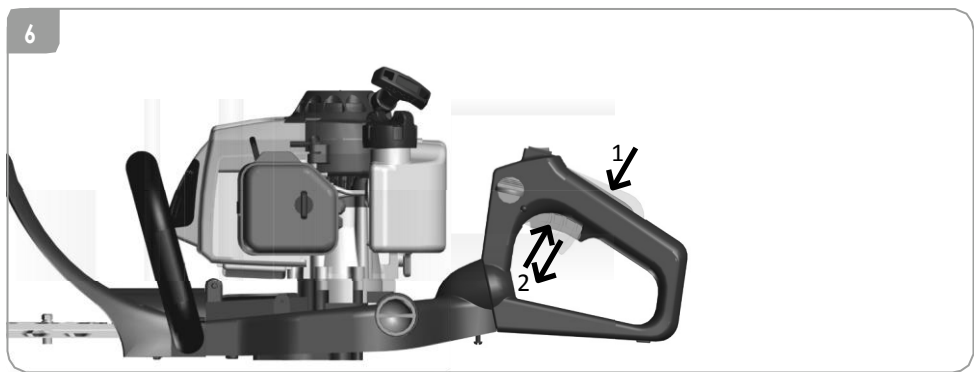
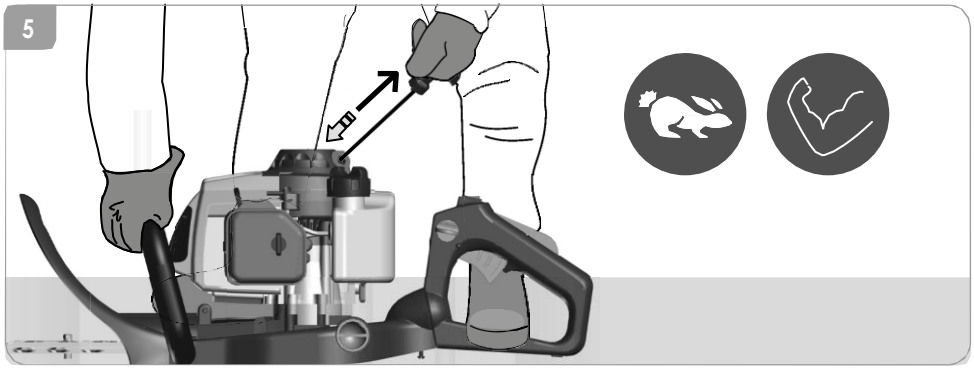



SICAK ÇALIŞTIRMA

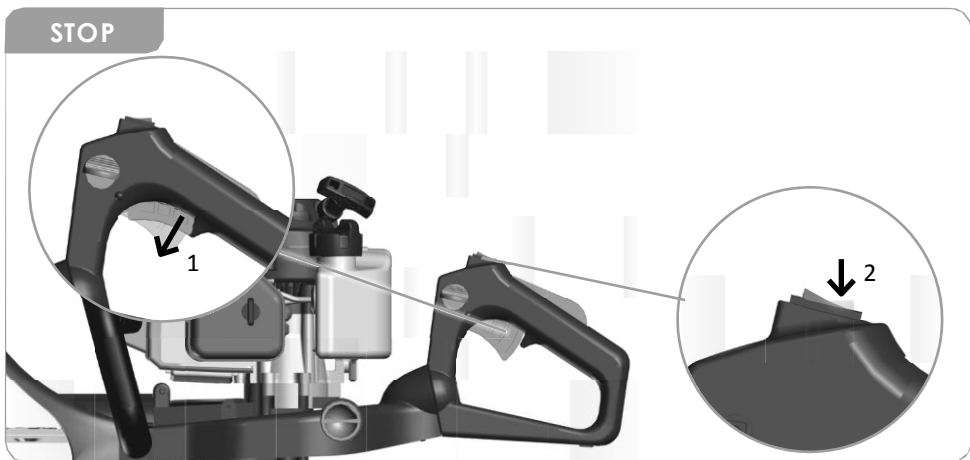
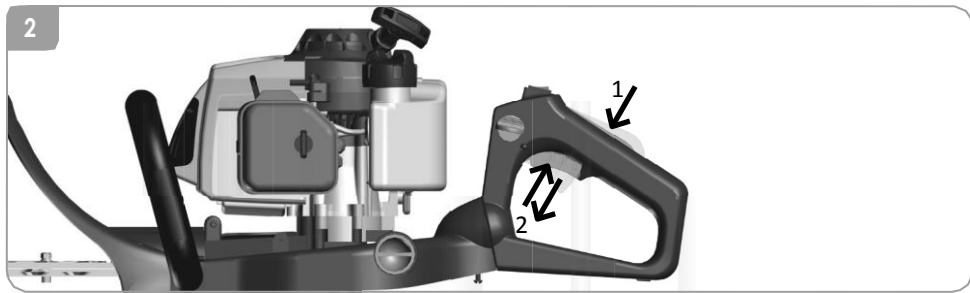
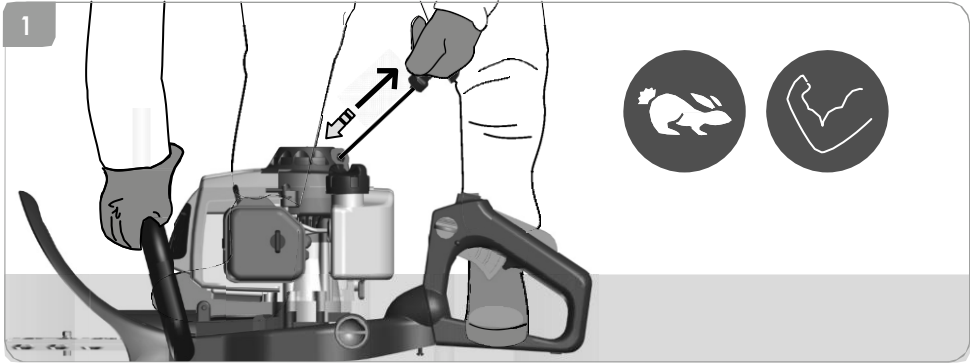

IV

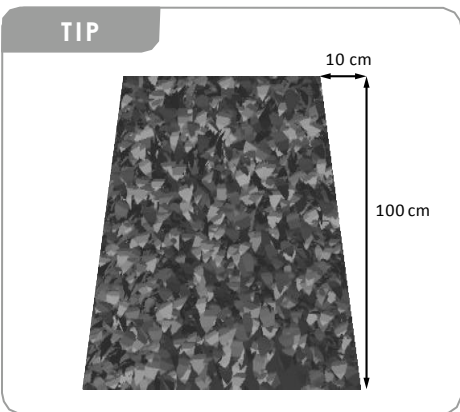
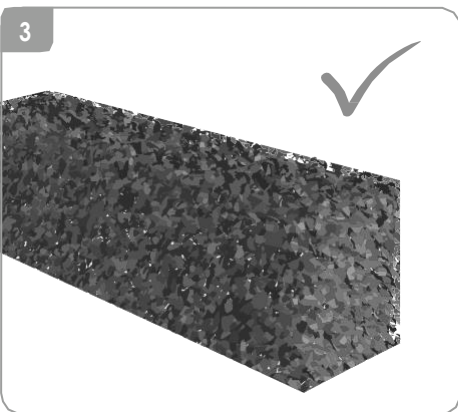
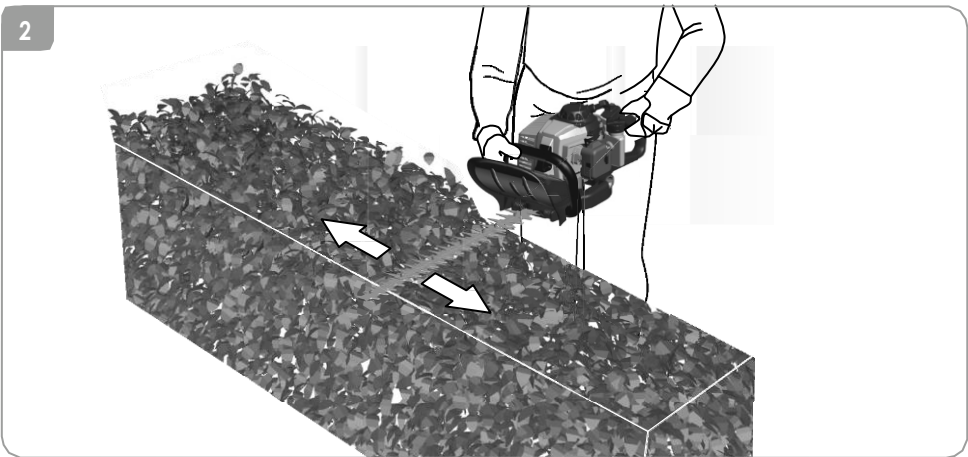
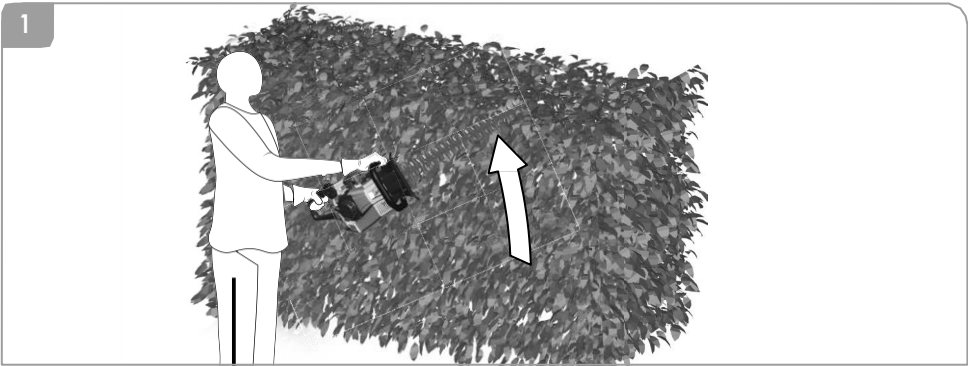

IV

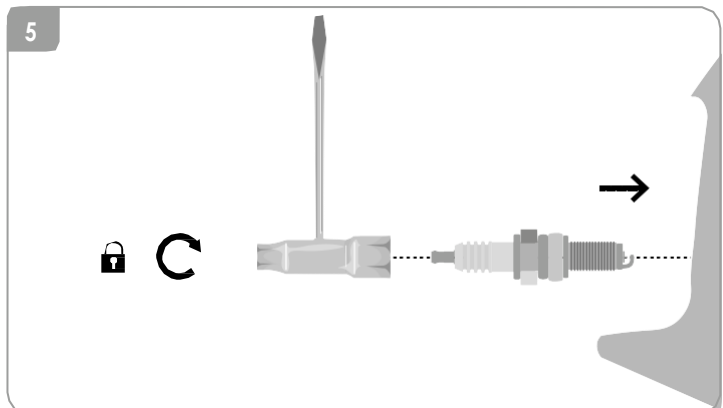
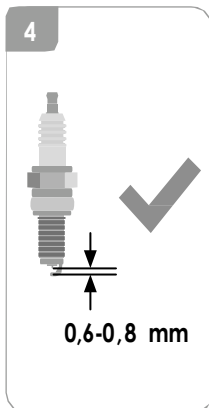
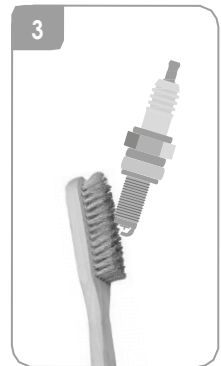
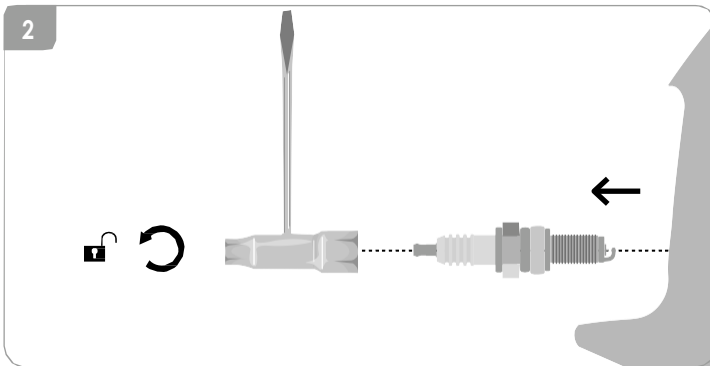
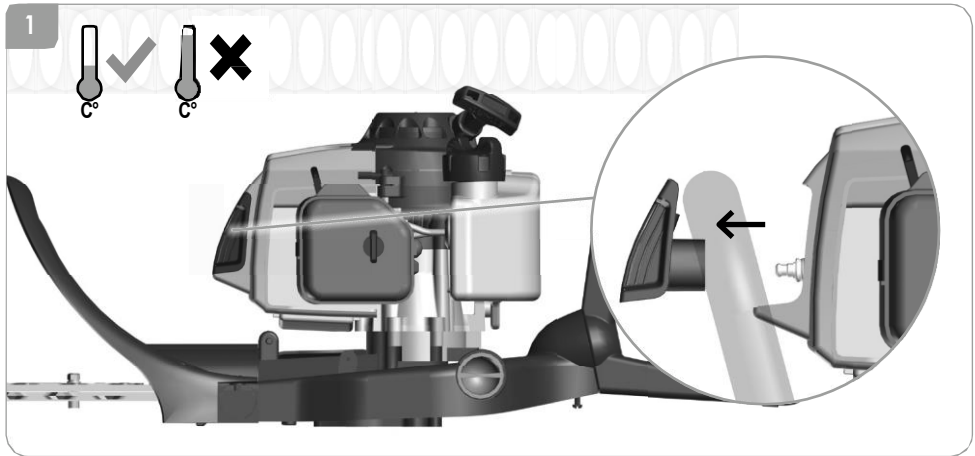

IV

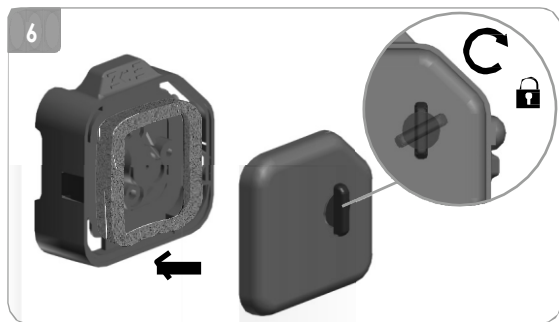
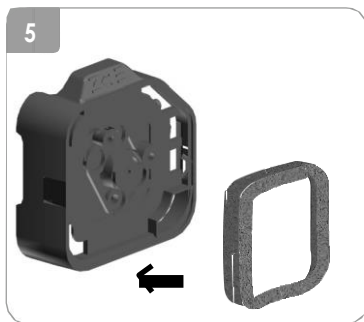
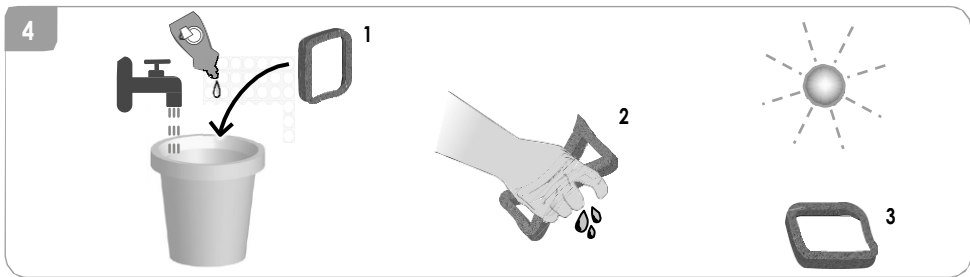
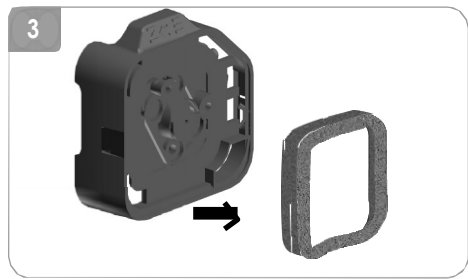
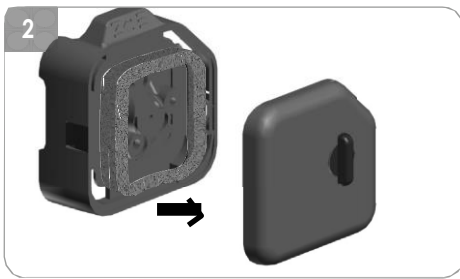
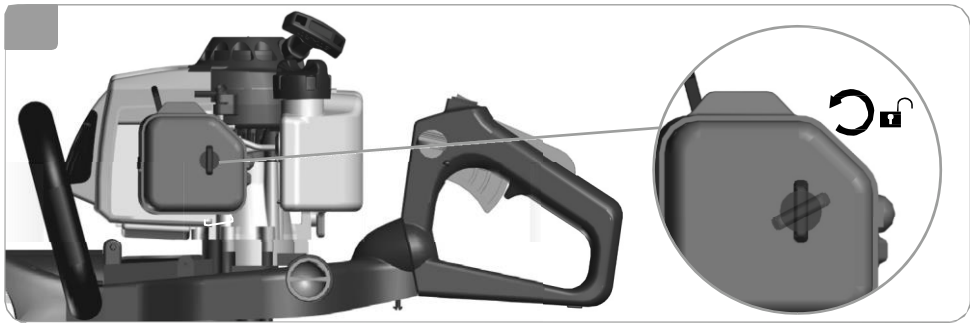

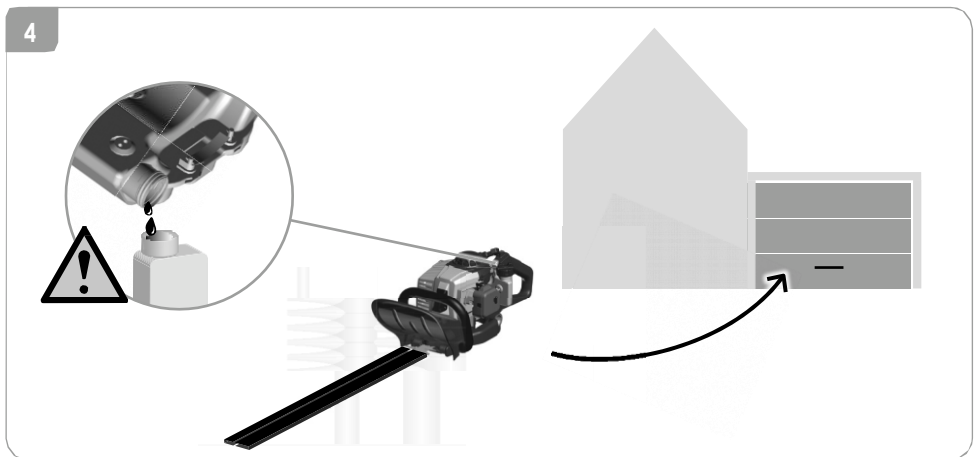
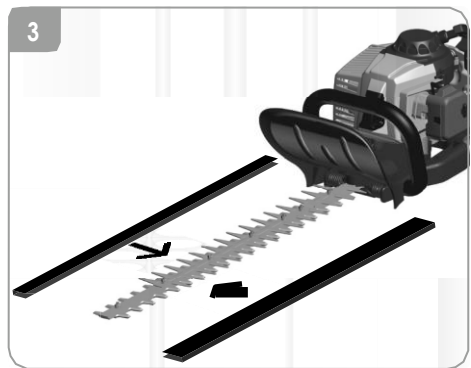
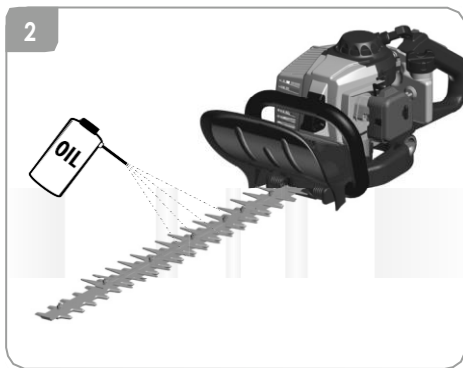
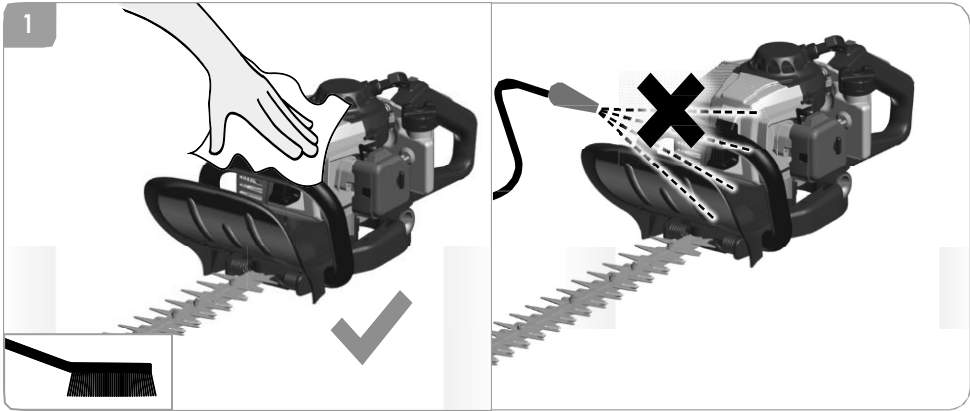

Benzin Motorlu Çit Kesme Makinesi	IPHT2660
Motor Tipi	Hava soğutmalı, 2 zamanlı
Motor modeli	SK1E34F-LE
Yakıt-yag karışımı	1:40
Motor Gücü	0,7 kW
Silindir hacmi	25,4cm ³
Yakıt depo kapasitesi	600cm ³
Azami Motor Hızı	11500 dev/dk
Asgari Bıçak Hızı	2250 dev/dk
Asgari Asgari Debriyaj Hızı	4200 dev/dk
Asgari Motor Rölanti Hızı	3000±300 dev/dk
Bıçak Uzunluğu	690 mm
Kesme Uzunluğu	600 mm
Azami Kesme Çapı	27 mm
Ağırlık (Depo boş iken)	6,1 kg
Gürültü Bilgisi	
¹⁾ EN 60745; ²⁾ 2000/14/EG; 'e göre ölçülmüştür. Belirsizlik K=3 dB (A)	
Ses Basınç Seviyesi L _{PA} ¹⁾	99,6 dB (A)
Ölçülen Gürültü Seviyesi L _{WA} ²⁾	104,7 dB (A)
Garanti edilen Gürültü Seviyesi L _{WA} ²⁾	108 dB (A)
Titreşim Bilgisi	
Toplam Titreşim Değeri (üç eksenli vektör toplamı) EN 60745'e göre belirlenir. Belirsizlik: K=1,5 m/s ²	
Titreşim Emisyon Değeri a _n Ön Tutamak	8,204 m/s ²
Titreşim Emisyon Değeri a _n Arka Tutamak	5,591 m/s ²

Teknik değişiklik ve tadilatları tabidir.

KULLANIM KOŞULLARI

Çit kesme Makinesi, özel ev bahçelerinde veya hobi bahçelerinde çit bitkilerini ve çalıları kesmek için tasarlanmıştır.

⚠ UYARI

DİKKAT!! Yaralanma Riski

Çit kesme Makinesi; çim, sert çalılar ve odun kesmek veya malzemeyi kompostlama amacıyla ezme için kullanılamaz.

Bu ürünü normal kullanım için belirtilenden başka bir şekilde kullanmayın. Yürürlükteki genel düzenlemelere ve bu kılavuzdaki talimatlara uyulmaması durumunda meydana gelen hasarlardan üretici firma sorumlu tutulamaz.

Lütfen cihazın izin verilen kullanımlarının ulusal düzenlemelerle sınırlı olabileceğini unutmayın.

Cihazın kullanıldığı ülkede geçerli olan düzenlemelere uyulması zorunludur.

Cihazı yakıcı sıvıların veya gazların yakınında kullanmayın. Kısa devre durumunda yangın ve patlama riski vardır.

Cihazı sadece dışarıda kullanın, asla kapalı ve kötü havalandırılan yerlerde kullanmayın.

Cihazın güvenlik sistemleri ve güvenlik cihazları değiştirilmemeli veya devre dışı bırakılmamalıdır.

Genel Güvenlik Kuralları

Cihazı kullanmadan önce kullanım talimatlarını okuyun ve anlayın. Kontrol elemanlarını ve cihazın nasıl düzgün bir şekilde kullanılacağını öğrenin.

Servis kılavuzunda belirtilen tüm güvenlik önlemlerine uyun. Üçüncü taraflara karşı sorumlu davranın. Operatör, üçüncü tarafların kaza veya risklerinden sorumludur.

Makine, yalnızca cihaz hakkında bilgi sahibi olan ve olası riskler hakkında bilgi sahibi kişiler tarafından çalıştırılabilir ve bakımları yapılabilir.

Makineyi yalnız 18 yaşından büyük ve kullanımı hakkında eğitim almış bilgi sahibi kişiler çalıştırabilir. Makineyi kullanırken çocukları ve hayvanlar dahil diğer kişileri asgari 20 metre uzak bir mesafede tutun.

Kullanım talimatlarına uyulmasına rağmen, bazı gizli artırımlar olabilir.

⚠️ TEHLİKE

UYARI! Elektrik çarpması! Elektrik çarpmasından kaynaklanan yaralanma riski vardır!

Cihazı, yüksek gerilim hattından en az 10 metre uzakta tutun.

⚠️ UYARI

Kişisel Koruyucu ekipmanlar kullanın.

- . Makineyi kullanırken daima gözlük takın.
- . Kulaklık takın.
- . Sert (çelik burunlu vs.) ayakkabı ve uzun pantolon giyin.
- . Bol giysiler giymeyin veya mücevher takmayın. Saçlar, giysiler ve eldivenler, dönen parçalara sıkışabileceğinden hareketli parçaların erişemeyeceği yerlerde olmalıdır. Cihazı çıplak ayakla veya açık sandaletle kullanmayın.
- . Bıçakları tutarken koruyucu eldiven kullanın.

. Yorgun ve hasta iken, alkollü içecekler veya ilaçların etkisi altındaysanız cihazı kullanmayın. Cihazı sadece normal çalışma konumundayken açın.

. Aşırı uzanmayın. Daima sağlam ve dengede tutun.

. Çalışırken, cihazı her iki elinizle ve vücudunuzdan uzakta tutun.

. Makineyi kullanırken, özellikle de bir merdiven kullanıyorsanız, daima güvenli ve sağlam durduğunuzdan emin olun.

Özellikle ya maçlarda güvenli bir duruş sağlayın.

⚠️ DİKKAT

Geriyeye doğru giderken dikkatli olun – Takılıp, düşme riski!

Makine ile çalışırken yeterli ve iyi aydınlatma koşulları sağlayın. Kötü aydınlatma / ışık koşulları yüksek güvenlik riskini oluşturur.

Çalışma alanını temiz ve aydınlık tutun. Dağınık veya karanlık alanlar kazalara davetiye çıkarır.

Cihazı kötü hava koşullarında, özellikle fırtına riski olduğunda kullanmayın.

Yürüyün! Asla koşmayın!

⚠️ UYARI

Yaralanma Riski

- Makineyi çalıştırmak için tüm koruma kapakları ve güvenlik aparatları doğru şekilde takılmalıdır.
- Vücudun tüm uzuvlarını kesici bıçaktan uzak tutun. Bıçaklar hareket halindeyken kesilmiş malzemeyi çıkarmayın veya kesilecek malzemeyi tutmayın. Sıkışan malzemeyi temizlerken çalıştırma düğmesinin kapalı olduğuna emin olun.
- Motorun yanlışlıkla çalıştırılmasından kaçının.

⚠️ DİKKAT

Tüm fiş bağlantılarını ve koruyucu ekipman vidalarının sağlam ve düzgün bir şekilde sıkıldığını ve cihazın her çalıştırılmasında tüm hareketli parçaların düzgün çalışmadığını kontrol edin.

Cihaz üzerindeki koruyucu ekipmanın sökülmesi, değiştirilmesi, mevcut tasarım ile çelişmesi ve diğer üretici firmaların koruyucu ekipmanlarının takılması yasaktır. Güvenlik donanımı analizise makine kullanılmamalıdır. Aşınmış ve hasarlı parçaları değiştirin.

⚠ UYARI

Yaralanma Riski

- Makineyi çalıştırmaya başlamadan önce, işlem yapılacak alanda istenmeyen nesnelere olup olmadığını kontrol edin.
- Çalışırken koruyucu gözlük takın.

Aşağıdaki durumlarda makineyi durdurun:

- Makinenin yanından ayrıldığınızda
- Bloke olmuş bıçağı serbest bırakırken
- Makine üzerinde kontrol, temizlik ve herhangi bir çalışma yapmadan önce
- Yabancı bir nesneye maruz kaldıktan sonra, makinedeki hasarı kontrol etmek için.

Cihaz anormal şekilde titremeye başlarsa motoru kapatın ve hemen nedeni arayın.

Genellikle, titreşimler çalışma arızasına karşı bir uyarıdır.

AÇMA / KAPAMA düğmesi kilitlenmemelidir.

Çalışmadan önce bölgede tel çit gibi gizli öğeler olup olmadığını kontrol edin.

Bu makine ile çalışırken, üretici firma tarafından tavsiye edilenler haricinde yedek parçalar kullanmayın. Önerilmeyen yedek parçaların kullanılması, kişilerin ciddi şekilde yaralanmasına veya makinede hasara neden olabilir.

Cihaz üzerindeki koruyucu ekipmanın sökülmesi, değiştirilmesi, mevcut tasarım ile çelişmesi ve diğer üreticilerin koruyucu ekipmanlarının takılması yasaktır.

Makine bloke olduğu zaman, şalteri hemen kapatın ve sıkışan öğeyi çıkarın.

Çalışırken koşmayın! Yaralanmaları önlemek için kesilen veya budanan parçaları çalışma alanından hemen çıkarın. Düşen dallara dikkat edin!

Kullanım talimatlarına uyulmasına rağmen, bazı gizli artık riskler olabilir.

⚠ DİKKAT

Cihaz uzun süre kullanılırsa veya cihaz doğru bir şekilde yönlendirilmez ve kullanılmazsa, el ve kollarda titreşimden kaynaklanan sağlık sorunları oluşabilir.

Titreşim azaltma sistemleri beyaz parmak hastalığına veya karpal tünel sendromuna karşı garantili bir koruma değildir. Bu nedenle, cihazı düzenli olarak uzun süreli kullandıysanız, parmaklarınızın ve bileğinizin durumunu dikkatlice kontrol etmek gerekir. Yukarıdaki hastalıkların herhangi bir belirtisi ortaya çıkarsa, derhal tıbbi yardım alın. Beyaz parmak hastalığı riskini azaltmak için ellerinizi sıcak tutun ve işiniz sırasında düzenli molalar verip dinlenin.

⚠ DİKKAT

İşitme Hasarı

Makinenin hemen yakınında uzun süre kalmak işitme hasarına neden olabilir. Kulak koruyucu takın.

Cihazla çalışırken, belirli bir gürültü seviyesine maruz kalmamanız kaçınılmazdır. Gürültülü çalışma, yaşla veya diğer yerel düzenlemeler tarafından izin verilen saatler boyunca yapılmalıdır. Geçerli dinlenme sürelerine uyun ve çalışma sürenizi gerekli minimum süreyle sınırlayın. Kişisel korunmanız ve yakındaki kişilerin korunması için uygun işitme koruması (kulaklık) takılmalıdır.

Alman Ürün Güvenliği Yasası (ProdSG) ve EC Makine Direktifi uyarınca gürültü emisyonu bilgileri: İş yapılan yerde gürültü basıncı seviyesi 80 dB (A) 'yı aşabilir. Bu gibi durumlarda operatör gürültü korumasına ihtiyaç duyacaktır (örneğin kulak koruyucularının takılması).

Lütfen aşağıdakilere dikkat edin: Eylül 2002 tarihli Alman Makine Gürültü Koruma Yönetmeliğine göre, bu makine ile Pazar günleri ve resmi tatil günlerinde veya hafta arası 20:00-07:00 arasında çalışılmaz. Ayrıca, makinenin günün aşağıdaki saatlerinde çalıştırılması yasaktır:

Sabah 07:00 - 09:00 arası,

Öğlen 13:00- 15.00 arası

Akşam 17.00- 20.00 arası.

Lütfen gürültü korumayla ilgili yerel düzenlemeleri de dikkate alın!

Çit Kesme Makinesi Güvenlik Uyarıları:

Vücutun tüm uzuvlarını kesici bıçaktan uzak tutun. Bıçaklar hareket halindeyken kesilmiş malzemeyi çıkarmayın veya kesilecek malzemeyi tutmayın.

Sıkışan malzemeyi temizlerken şalterin kapalı olduğundan emin olun. Çit kesme makinesini kullanırken bir anlık dikkatsizlik ciddi kişisel yaralanmalara neden olabilir.

Çit kesme makinesini kesici bıçak dururken dahi tutamağından taşıyın. Çit kesme makinesini taşıırken veya saklarken daima kesme ünitesinin muhafazasını takın. Çit kesme makinesinin uygun şekilde kullanılması,

kesici bıçaklarından kaynaklanabilecek olası kişisel yaralanmaları azaltacaktır.

Elektrikli aleti sadece yalıtımlı kavrama yüzeylerinden tutun, çünkü kesici bıçak gizli kablolarla veya kendi kablosuna temas edebilir. "Akımlı" bir kabloyla temas eden kesici bıçaklar operatöre elektrik çarpmasına neden olabilir.

Geri lim altında bir dalı keserken, yayın geri tepmesine karşı dikkatli olun.

Çit kesme makinesini kullanırken bir anlık dikkatsizlik ciddi kişisel yaralanmalara neden olabilir.

Makineyi, yakıt doldurduğunuz yerden en az beş metre uzakta çalıştırın. Yakıt doldurma veya çalıştırma sırasında sigara içmeyin ve çalışma alanına kıvılcım veya açık alev gelmemesine dikkat edin.

Yakıt deposu sadece dışarıda boşaltılmalıdır.

Yangın tehlikesini olabildiğince düşüktürmek için motor ve egzoz borusunda çim, yağ ve fazla gres bulunmamalıdır.

Egzoz borusunu ve gerekirse, artık uygun çalışma düzeline değilse, buji başlığını değiştirin.

Yangın risklerini azaltmak için, silindirin süzülme kanallarını periyodik olarak basınçlı hava ile temizleyin ve talaş, dal, yağ ve diğer kalıntılardan kurtulmak için egzoz susturucu alanını temizleyin.

Yakıt-Yağ Karışımı:

Dikkat! Yakıt aısından doğru karışım oranı sağlanmalıdır.

Dikkat! Zamanla ayrıştığından uzun süre beklemiş yağ/ yakıt karışımını kullanmayın, aksi takdirde motor yağlanması artık garanti edilmeyecektir.

Ayrışma riski bulunduğundan, yağ/yakıt karışımını depoda uzun süre (haftalarca) tutmayın.

Yüksek kaliteli 2 zamanlı yağ, içten yağmalı motorun hasar görmesini önlemek için kullanılır.

Yukarıda belirtilen hususlara uyulmamasından kaynaklanan hasarlar garanti kapsamında değildir! Aynı durum, cihazın aşırı yüklenmesinden kaynaklanan hasarlar için de geçerlidir!



⚠ TEHLİKE

Yangın Riski! /Patlama Riski, Benzin oldukça yanıcıdır.



• Benzin ve benzin buharı oldukça yanıcı ve patlayıcıdır.



• Makine ile yanıcı sıvıların, gazların veya tozun bulunduğu patlama riski olan bir ortamda çalışmayın.



• Yanıcı malzemelerin yakınında cihazı asla çalıştırmayın.

• Sigara kullanımı ve açık ateşe yaklaşmak yasaktır.

• Yakıtı yalnızca uygun kaplarda saklayın. Makine yakınında yakıt depolamayın.

Cihazı sadece açık havada yakıt ikmali yapılabilir ve açık ateş yakınında veya yanıcı sigaraların yakınında yakıt ikmali yapılmamalıdır.

Acil Durum Prosedürü:

Kullanımdan sonra, yakıt ikmali gerekirse makineyi en az 5 dakika soğumaya bırakın.

Yakıt deposunda basınç oluşabilir. Bu basıncı kademeli olarak düşmesi için depo kapağını yavaşça gevşetip sıkışan havayı tahliye edin.

Yakıtın taşınmasına özen gösterin. Yakıt taşarsa, motor çalıştırılmamalıdır. Makineyi çalıştırmadan önce üzerine bulaşmış yakıt veya kirleri silerek temizleyin ve yakıt dumanları için buharlaşana kadar makineyi çalıştırmayıp tutuşma riskini önleyin.

Gerektiğinde yakıt deposunu ve yakıt ikmali tankının kapaklarını güvenli bir şekilde değiştirin.

	Uyan! Dikkat!
	Yanıcı maddelerle ilgili uyarı
	Sigara kullanımı ve açık ateş yasaktır.
	Makineyi çalıştırmadan önce talimatları dikkatlice okuyun.
	Motorda herhangi bir çalışma yapmadan önce şalteri kapatın ve bujiyi çıkarın.
	Koruyucu gözlük takın.
	Kulaklık takın.
	Kaymaz tabanlı ve çelik burunlu iş ayakkabısı giyin.
	Koruyucu eldiven takın.
	Cihazı yağmura maruz bırakmayın, nemli ve ıslak yerlerde kullanmayın.

Avrupa Toppluluğu
Uygunluk İşareti

Cihaz gerektiği gibi kullanıldığında ve tüm güvenlik düzenlemelerine uyulsa bile, ileride bazı riskler yaratabilir.

- Kesmeden kaynaklanan yaralanmalar
- İşitme hasarı

Cihazın yakınında uzun süre kalmak işitme hasarına neden olabilir.

Cihaz uzun süre kullanılırsa veya cihaz doğru bir şekilde yönlendirilmez ve kullanılmazsa, el ve kollarda meydana gelen titreşim sağlığa zarar verir.

	Kesme Uzunluğu
	İlk Çalıştırma
	Silindir Hacmi.
	Garanti edilen gürültü seviyesi
	Hasarlı ve imha edilecek cihazlar uygun toplama merkezlerine teslim edilmelidir.

UYARI

Uyulmaması durumunda kendisi ve başkaları için yaralanma riski oluşacaktır.

TEHLİKE

Uyulmaması durumunda kendisi ve başkaları için ciddi yaralanma ve ölüm riski ortaya çıkacaktır.

DİKKAT

Uyulmaması durumunda kendisi ve başkaları için yaralanma riski oluşacaktır.

NOT

Bu açıklamalar, makineye zarar gelmesini önlemek amacıyla daha önce söylenenler hakkında ayrıntı veya daha fazla bilgi verir.

UYARI

Zehirlenme riski!

Egzoz dumanları, yakıt ve yağlar zehirli maddelerdir. Egzoz dumanlarını solumak ölümcül olabilir! Üniteyi kapalı alanlarda çalıştırmayın, tehlikeli karbon monoksit gazları birikebilir.

⚠ UYARI

Yanık Tehlikesi!

Cihaz çalışırken bazı parçalar çok ısınır. Ünitenin sıcak parçalarına temas edilmesi yanıklara neden olabilir. İşlem bittikten sonra ünitenin soğumasını bekleyin.

Sadece düzenli olarak bakımı yapılan bir cihaza size tatminkar hizmet sunabilir. Yetersiz bakım öngörülemeyen kaza ve yaralanmalara yol açabilir.

Bu talimatlarda belirtilen tamirat ve çalışmalar yalnızca uzman yetkili servis personeli tarafından yapılabilir.

⚠ TEHLİKE



Motorda herhangi bir çalışma yapmadan önce motoru durdurup bujiyi sökün. Tüm hareketli parçalar durana ve cihaz soğuyana kadar bekleyin.

Ellerinizi tüm kesici kenarlardan ve

hareketli parçalardan uzak tutun. Parmaklar kesilebilir veya ezilebilir.

Güvenlik nedeniyle, kesme bıçağını sadece uzman bir servis tarafından biletip balansını yaptırdıktan sonra monte edin.

Cihazınız gelecekte bir zaman işe ya ramazsa veya artık ihtiyacınız olmazsa, makineyi evinizdeki çöplerle birlikte atmayın, çevre dostu bir şekilde atın.

Lütfen cihazı uygun bir toplama / geri dönüşüm noktasına atınız. Böylece plastik ve metal parçalar ayrılabilir ve geri dönüştürülebilir. Malzemelerin ve cihazların atılmasıyla ilgili bilgiler yerel yönetiminizden alınabilir.

⚠ UYARI

Patlama Riski!

Benzin ve benzin buharları oldukça yanıcı, patlayıcıdır. Ünite ile yanıcı sıvıların, gazların veya tozun bulunduğu patlama riski olan bir ortamda çalışmayın.

Motora yalnızca durduğunda yakıt doldurun. Ünitenin yakınında yakıt depolamayın.

Benzinli makinenizi asla benzin buharlarının açık ateşle veya kıvılcımla temas edebileceği bir binanın içindeki depoda bulundurmayın.

Cihazı, özellikle hava deliklerini her zaman temiz tutun. Cihaz gövdesine asla su püskürtmeyin! Makineyi ve bileşenlerini asla solventler, yanıcı veya toksik sıvılarla temizlemeyin. Sadece nemli bir bez kullanın.

Sadece nemli bir bez kullanın.

Her çalışmadan sonra, tüm toz ve kirleri temizlemek için yumuşak bir bezle makineyi iyice silerek temizleyin ve anızlı parçaları onanın veya değiştirin.

Ekipmanın güvenli bir durumda olduğundan emin olmak için tüm somunları, civataları ve vidaları sıkı olduğunu kontrol edin.

Marş (Çalıştırma) ipi, aşınma belirtileri gösterir göstermez değiştirilmelidir.

Karbüratörün optimize edilmiş bir "fabrika çıkışı" ayarı vardır. Başka ayarlamalar yapılması gerekiyorsa, yetkili servise başvurun.

Yalnızca orijinal aksesuarları ve orijinal yedek parçaları kullanın. Diğer yedek parçaların kullanılması, kullanıcının kazalarına / yaralanmalarına neden olabilir. Üretici firma bu tür risk ve hasarlardan sorumlu olmayacaktır.

Aksesuar ve yedek parça ihtiyacınız olursa lütfen teknik servis departmanımızla iletişime geçin.

Yağları, ya kırı veya diğer kirletici maddeleri kesinlikle izinsiz yerlere atmayın.

Yağ ürünlerinin toprağa dökülmediğinden emin olun.

Petrol ürünleri cilt, göz ve kıyafetlerle temas etmemelidir.

Cihaz kuru bir yerde saklanmalı ve dondan korunmalıdır.

Bu cihaz için firma son kullanıcıya;
- Yetkili satıcının satın alma sözleşmesinden doğan yükümlülüklerinden bağımsız olarak - aşağıdaki garantileri sağlar:
Garanti süresi, orijinal satın alma belgesi ile birlikte ibrazı şartıyla, cihazın satış faturası tarihinden itibaren 24 aydır.
Ticari kullanım ve kiralık kullanım için garanti süresi 12 aya indirilir. Aşınan parçalar, şarj işlemlerinden ve uygun olmayan aksesuarların kullanılmasından kaynaklanan

arızalar, orijinal parçalarla yapılmayan tamirat, zorlayarak kullanım, darbeler ve kınlmanın yanı sıra motora aşırı yüklenilmesi garanti kapsamı dışındadır.
Garanti kapsamındaki değiştime, sadece kusurlu parçaları içerir, komple cihazları içermez. Garanti onarımı yalnızca yetkili servis veya firmanın müşteri hizmetleri tarafından yapılmalıdır. Yetkili olmayan personelin müdahalesi durumunda garanti geçersiz sayılacaktır.
Tüm posta ve teslimat masrafları ile diğer tüm masraflar müşteri tarafından karşılanacaktır.

Biz, Ikra GmbH, Schlesierstrasse 36, 64839 Münster, Germany, **IPHT 2660 Benzin Motorlu Çit Kesme Makinesinin**, belirtilen ilgili temel güvenlik ve sağlık standartlarına; **2006/42/EC** (Makine direktifleri), **2014/30/EU** (EMC-yönergesi), **2017/656/EC ile değiştirilen 2016/1628/EC yönergesi**, **2000/14/EC + 2005/88/EC** (ye (gürültü direktifleri) uygun olduğunu ve bizim sorumluluğumuz altında olduğunu beyan ederiz.

Direktiflerde belirtilen güvenlik ve sağlık gerekliliklerinin uygulanması için aşağıdaki standartlara ve/veya teknik şartnamelere uyulmuştur:

EN ISO 14982:2009,
EN ISO 10517:2009+A1:2013,
AfPS PAK GS 2014:01

Uygunluk değerlendirme yöntemi 2005/88/EC Ek V ile değiştirilen V/Directive 2000/14/EC

Ölçülen Gürültü Seviyesi L_{WA} 98,91 dB (A)

Garanti edilmiş gürültü seviyesi L_{WA} 102,0 dB (A)

Üretim yılı makine etiketinde yazılıdır ve ayrıca seri numarası ile tanımlanabilir.

Münster, 26.09.2019



Matthias Fiedler Ürün Müdürü / Ikra GmbH

Teknik Belgelerin muhafazası:

Matthias Fiedler, Ikra GmbH, Schlesierstrasse 36, 64839 Münster, Germany.



BAKIM	Kullanım öncesi,her zaman	Çalışma Saati				Kullanım sonrası
		10	25	50	100	
Makinenin dış yüzeyini temizleyin.						X
Gaz tetiği kilidinin ve gaz kelebeğinin emniyet açısından düzgün çalıştığından emin olun.	X					
Motor şalterinin doğru çalışıp çalışmadığını kontrol edin..	X					
Motor rölantide iken bıçakların hareket etmediğini kontrol edin.	X					
Bıçakların hasarsız olduğundan, çatlama veya başka hasar belirtisi olmadığından emin olun. Gerekirse bıçakları değiştirin.	X					
Bıçak muhafazasının hasar görmemiş ve eğilmemiş olduğunu kontrol edin. Bıçak muhafazası eğilmiş veya hasar görmüşse değiştirin.						X
Hava filtresini temizleyin.Gerekiyorsa değiştirin.				X		
Civata ve somunların sıklığını kontrol edin.	X					
Motordan,depodan veya yakıt borularından yakıt sızıntısı olmadığını kontrol edin.	X					
Bujinin dışını temizleyin. Bujiyi çıkarın ve elektrod boşluğunu kontrol edin. Boşluğu 0.6-0.7 mm'ye ayarlayın veya bujiyi değiştirin. Bujinin buji başlığına uygun olup olmadığını kontrol edin.			X			
Makinenin soğutma sistemini temizleyin.			X			
Karbüratörün dışını ve çevresindeki boşluğu temizleyin.			X			
Dışlı kutusu Gresi	Doldurma			X		
Bıçak	Kontrol edin (Gerekiyorsa değiştirin)	X				
Yakıt deposunu temizleyin.				X		
Tüm kablo ve bağlantıları kontrol edin.				X		
Debriyaj,debriyaj yayları ve tamburunun aşınıp aşınmadığını kontrol edin. Gerekiyorsa,yetkili servis vasıtasıyla değiştirin.				X		
Bujiyi değiştirin. Bujinin buji başlığına uygun olup olmadığını kontrol edin.				X		
Yangın riskini azaltmak için,motor ve sussturucudaki kirleri,yaprakları ve yağ artıklarını temizleyin.				X		
Yakıt besleme borusu	Kontrol edin (Gerekiyorsa değiştirin)					X

Sorun	Kontrol	Durum	Sebepler	Çözüm
Motor stop ediyor, zor çalışıyor,veya çalışmıyor.	Karbüratördeki yakıt	Karbüratöre yakıt gelmiyor	Yakıt Filtresi tıkalı	Temizleyin veya değiştirin.
			Yakıt besleme tıkalı	Temizleyin veya değiştirin.
			Karbüratör	Yetkili Satıcıya danışın.
	Silindirdeki yakıt	Silindire yakıt gelmiyor	Karbüratör	Yetkili Satıcıya danışın.
		Egzoz'da yakıt var	Aşırı zengin yakıt karışımı	Gaz keleşi valfini açın. Karbüratör ayarını yapın. Yetkili Satıcıya danışın.
	Buji elektrodundaki kıvılcıklar	Kıvılcım yok	Şalter kapalı konumda	Şalteri açık konumuna getirin.(Çalıştırma)
			Elektrik sorunu	Yetkili Satıcıya danışın.
			Kilitlenmiş şalter	Yetkili Satıcıya danışın.
	Bujideki kıvılcıklar	Kıvılcım yok	Hatalı elektrod ayarı	Boşluğu 0,6-0,7 mm'e ayarlayın.
			Elektrotlar kirli	Temizleyin veya değiştirin.
			Elektrotlara yakıt bulaşmış	Temizleyin veya değiştirin.
			Arızalı Buji	Bujiyi değiştirin.
Motor dönüyor fakat sonra duruyor veya uygun şekilde hızlanmıyor.	Hava Filtresi	Kirli Hava Filtresi	Normal aşınma ve yıpranma	Temizleyin veya değiştirin.
	Yakıt Filtresi	Kirli Hava Filtresi	Yakıttaki kir veya kalıntı	Değiştirin.
	Yakıt havalandırması	Yakıt havalandırmasının tıkanması	Yakıttaki kir veya kalıntı	Temizleyin veya değiştirin.
	Buji	Kirli veya aşınmış buji	Normal aşınma ve yıpranma	Temizleyin, ayarlayın veya değiştirin.
	Karbüratör	Yanlış ayar	Titreşim	Ayarlayın
	Soğutma sistemi	Aşırı	Kirli veya tozlu yerlerde uzun süreli kullanım	Temizleyin
	Kıvılcım giderici	Plaka çatlamış,kirlenmiş veya delinmiş	Normal aşınma ve yıpranma	Değiştirin.
Motor devreye girmiyor.	Yok	Yok	Motor dahili sorunu	Yetkili Satıcıya veya Servise danışın.

1. ZİMAŞ ZİRAAT MAKİNALARI SAN. VE TİC. A.Ş.
1202/1 Sokak No.101/G Yenışehir / İZMİR
Tel: 0232 4591581 Faks:0232 4572697
mail: info@zimasziraat.com
2. ANADOLU JEN. İNŞ. İTH. İHR. SAN. VE TİC.LTD.ŞTİ.-
-Mersinli Mah. 2830 Sok. No:18 1.Sanayi Sitesi
Konak/ İZMİR
Tel: 0(232) 4330243 –4572728
Faks: 0(232)- 4582810
3. ÜNSALLAR MAK. MOTOR SAN. TİC. LTD. ŞTİ.
Çankırı Caddesi Yıba Çarşısı 2. Zemin No:
45/46 Dışkapı / ANKARA
Tel: 0312 3245302 Faks:0312 3241819
4. BAHAR OTOMOTİV SAN. TİC. LTD. ŞTİ.
Tersane Caddesi No: 13
Karaköy / İSTANBUL
Tel: 0212 2386991 Faks:0212 2386993
mail: alikemal@baharbahce.co.m.tr
5. GÜVEN MOTOR / CEMİL METİN
Cumhuriyet Mahallesi 668 Sokak No: 20
Muratpaşa / ANTALYA
Tel: 0242 3442267 Faks: 0242 3343853
6. ORMANCI MOTOR TİCARET / MUSTAFA BADEM
VE ORTAĞI
Eski Sanayi Bölgesi 3. Cadde No: 49- KAYSERİ
Tel: 352 320 18 26 Faks:352 320 18 26
7. MARMARA TAR. MAK. SAN.TİC./AYŞE DERYOL
Zafer Mah.Ankara Cad.NO:5/B,
OSMANGAZI/BURSA
Tel: (224) 256-77-34 Faks: (224) 256-77-43
8. OTO OĞUŞ LOMBAR. YETK. SERV.
HAYDAR OĞUŞ-HESBİ TURAN ORTAKLIĞI
Sanayi Sitesi C Blok No:32 / ERZURUM
TEL: (442) 242-77-27, FAX: (442) 233-80-31
9. EGE ZİRAİ VE BAHÇE MAK. SATIŞ VE SERVİS
HİZMETLERİ-ERTUĞRUL
Çamdibi Kamil Tunca Bulvarı No: 18/A-Çamdibi
BORNOVA /İZMİR
TEL: (232) 435 08 92,
10. MOTORCU ERDAL- ERDAL TEZER
Değirmendere Mah. Adasan San. Sitesi 5.
Sok. A Blok No:4; KUŞADASI /AYDIN
TEL: 256/811-21-97
11. UĞUR TARIM HATİCE ÖZDEN AŞICI
Kültür Mah. Mimar Sinan Cad. No:2/10
ALIAĞA /İZMİR
TEL: 232/616-13-00
12. İLYAS BOBİNAJ/ İLYAS YELKİ
Araççılar Çarşısı No: 4/A İlica ÇEŞME/İZMİR
TEL: 232/716-90-36
13. ATILLA USTA ÇİM BİÇME MAK. YEDEK
PARÇA SERVİS - CEMİL ÖZ
Orta Mah. Manavgat Cad. 1044 Sok. No:1-B
SERİK /ANTALYA
TEL: 242/722-29-77 FAX:242/722-29-77
14. TAŞPINAR MAKİNA TİCARET VE SANAYİ
LTD.ŞTİ.
Yeni Sanayi Sitesi 5.Blok No:19 / İSPARTA
Tel: 0246 222 28 00 Faks:0246 222 29 00
mail: taspinarmakina@gmail.com
15. HİZMET TARIM-MURAT SAYAR
Uzun Mustafa Mah. D-100 Karayolu Cad.
No:459/A 81010, MERKEZ- DÜZCE
Tel: 380 524 22 99 Faks: 380 524 22 99
mail: info@hizmettarim.net
16. DOĞA TARIM MARKET
Altınoluk mah. Akçam Caddesi No:24/A,
ALTINOLUK – EDREMIT- BALIKESİR
Tel: 0266 396 90 09
mail: bekirdonat10@gmail.com
17. DEDE TARIM MAK. SAN. TİC. (MERKEZ)
Mrk: Serdaroğlu Mah. Denizli Karayolu Üzeri
No: 14/A – KÖŞK - AYDIN
Tel: 0256 461 17 96, Şube: 0256 212 18 19
Faks: 0256 461 17 96
mail: dedetarim@hotmail.com
18. ALFA BAHÇE VE TARIM MAKİNALARI.
SAN.TİC.LTD.ŞTİ. (şube)
İsmetPaşa Mah.Atatürk Bulvarı No:114/A -YALOVA
Tel: 0(226) 813 02 13-14
mail: info@alfabahce.com
19. UĞUR TARIM MAKİNA SANAYİ-
HALİL UĞUR SIDAN--Hürriyet Mah.15.Sokak
No:142/7-A AKHIŞAR/ MANİŞA
Tel: 0236 412 88 88; Fax:0236 413 58 58
mail: ugurtarmak@hotmail.com

